

1 2 3

小型・自動旋盤用工具

ヘッド交換式クイックチェンジホルダ

APM型

SumiSmall



# 抜群の交換繰り返し精度で段取り時間を大幅に短縮!

## ■ ヘッドラインアップ

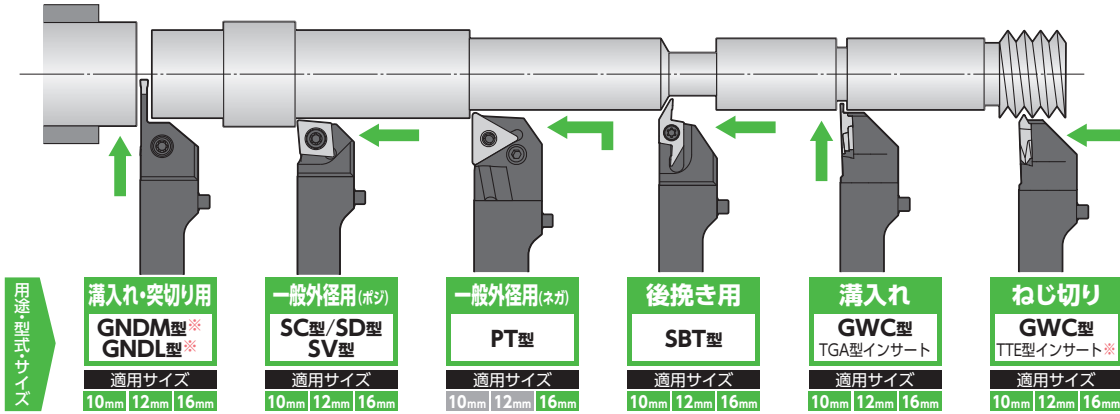

## ヘッド・インサート対照表

型式	ヘッド型番	適用インサート型番
SC型	APM〇〇-SCLCR0602J	CC□T0602
	APM〇〇-SCLCR09T3J	CC□T09T3
SD型	APM〇〇-SDJCR0702J	DC□T0702
	APM〇〇-SDJCR11T3J	DC□T11T3
SV型	APM〇〇-SVJBR1103J	VB□T1103
	APM〇〇-SVJCR1103J	VC□T1103
	APM〇〇-SVJPR1103J	VP□T1103
PT型	APM16-PTGNR1604J	TN□□1604
SBT型	APM〇〇-SBTR-35J	BTR35〇〇
	APM〇〇-SBTR-55J	BTR55〇〇
	APM〇〇-SBTR-80J	BTR80〇〇
GWC型	APM〇〇-GWCR-R3J	TGA R3 . . . . TTE R3 . . . .※
	APM〇〇-GWCR . . . .-L3J	TGA L3 . . . . TTE L3 . . . .※
GNDM型※ GNDL型※	APM〇〇-GND□R-2〇〇J	GC□□20 . . . .
	APM〇〇-GND□R . . . .-2〇〇J	
	APM〇〇-GND□R-3〇〇J	GC□□30 . . . .
	APM〇〇-GND□R . . . .-3〇〇J	

※2024年11月発売予定

## ■ APM型の組合せ例

### 交換式ヘッド

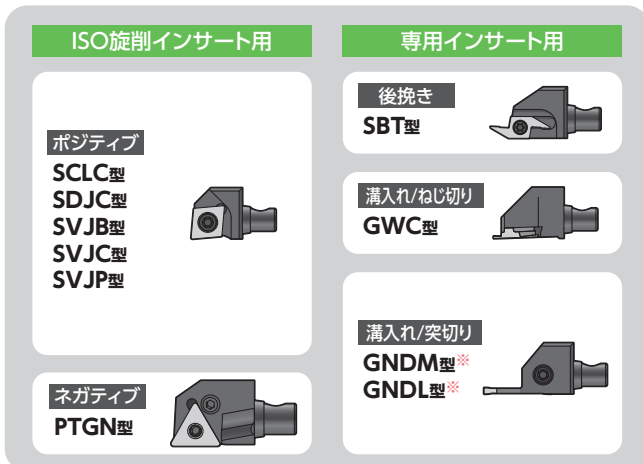

### シャンク

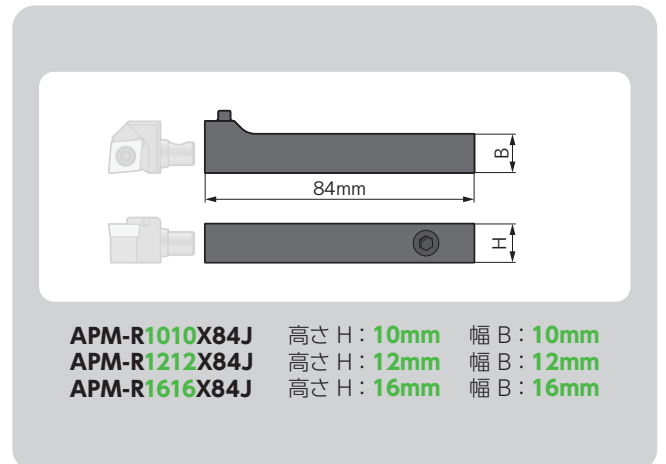

APM-R1010X84J 高さ H: 10mm 幅 B: 10mm  
 APM-R1212X84J 高さ H: 12mm 幅 B: 12mm  
 APM-R1616X84J 高さ H: 16mm 幅 B: 16mm